

# Mei Tai

Pas à pas couture pour un porte-bébé chinois.

## Matériel :

Tissu : résistant souple confortable et pas élastique

180 x 100 cm

(Il est possible d'utiliser 150x100 mais dans ce cas il faut prévoir 2 bandes de 20x30cm supplémentaires pour rallonger les grandes lanières)

Garniture des lanières : Ouate épaisse. 2 x 8 cm x 80 cm, (ou ouate fine : 2x 24cm x 80 cm, à plier en 3). Il est possible d'utiliser de la mousse à la place.

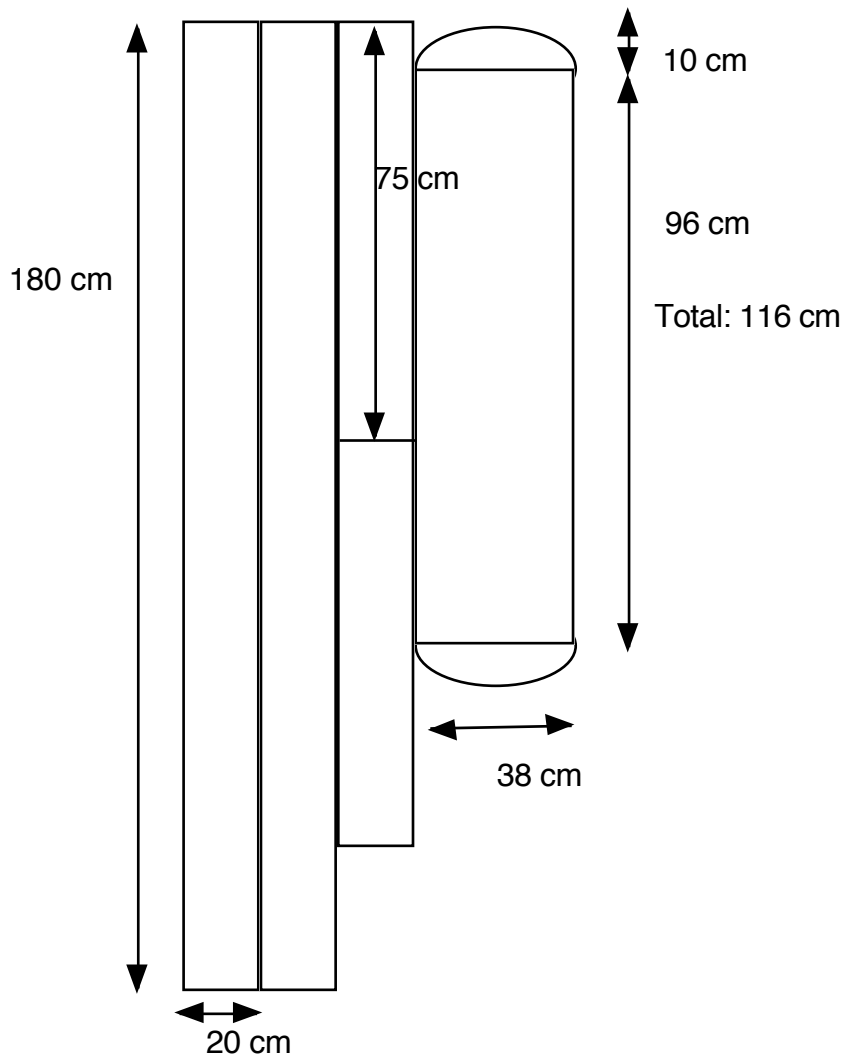

**1** - Découper 2 grandes lanières de 20 cm x 180 cm , une lanière de 20cm x 150cm et un rectangle arrondi aux 2 extrémités. Longueur totale : 96 cm+ 2x 10cm = 116 cm.

Pour avoir moins de boulot, je découpe aux ciseaux à cran. Pas besoin d'arrêter le tissu.

**2** - Couper en 2 la bande de 150 cm de long, ces 2 morceaux vont servir à faire les lanières courtes du bas du corps du porte bébé.

**3 –** Coudre (point droit) les lanières (2 grandes 2 petites) sur toute la longueur à 1 cm du bord. Ouvrir les coutures au fer à repasser, retourner et repasser.  
Pour un effet plus joli, mettre la couture au milieu des grandes lanières et sur le bord des petites.  
Fermer les extrémités des 2 petites lanières.

**4 –** Coudre de même le corps du porte bébé. Replier le rectangle aux bouts arrondis en deux.  
Coudre l'arrondi et les cotés à 1 cm du bord, en laissant des espaces de 10cm pour insérer les lanières.

Détail de la couture :

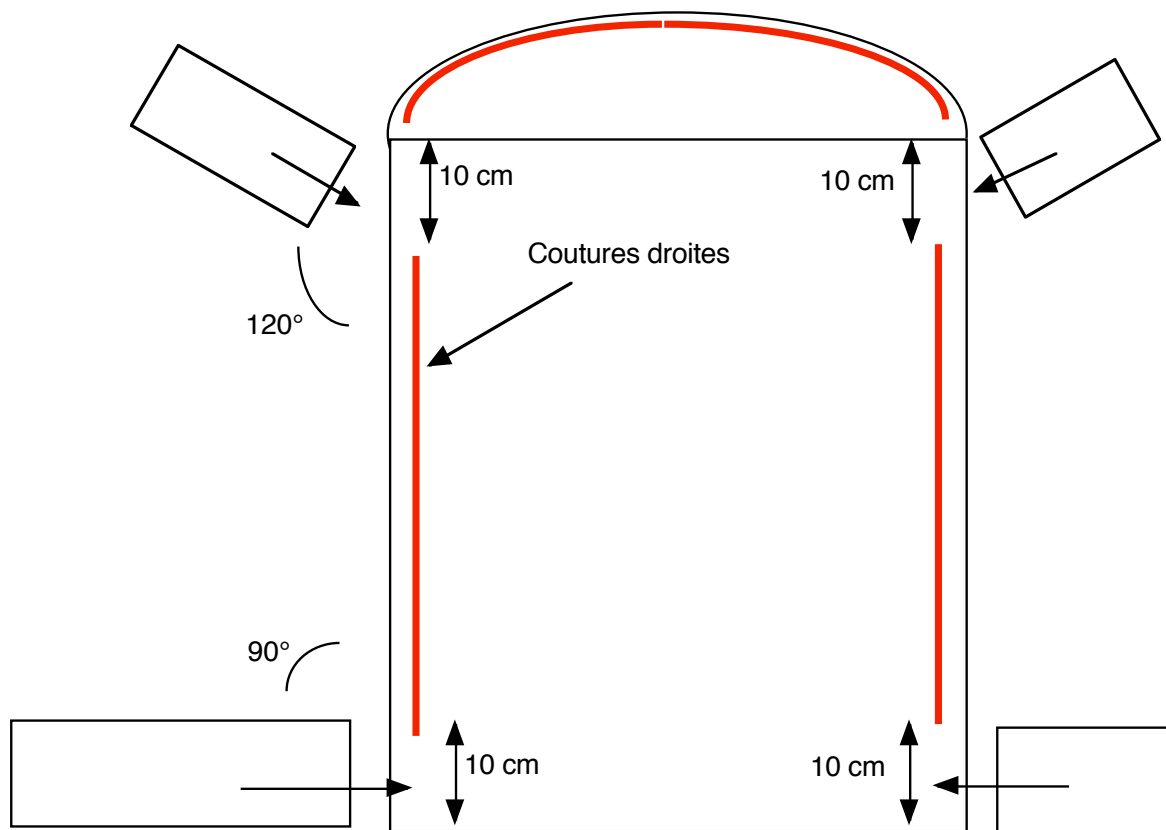

De même ouvrir les coutures au fer, retourner et repasser.

**5 –** Garnir les longues lanières avec la ouate.  
La ouate doit être placée à 5 –7 cm d'un des bouts de la lanière.  
Pour insérer la ouate, l'accrocher avec un ruban (ou autre) à une cuillère et la faire passer dans la lanière.  
Attention la ouate se déchire facilement, faire très doucement, sans tirer fort.

**6 –** Finir les grandes lanières.  
Faire des coutures perpendiculairement à la lanière (mais pas toute la largeur de la lanière) régulièrement tout le long de la ouate pour la maintenir en place (3-4 coutures). Fermer les 2 extrémités des lanières.

**7 –** Assemblage du Meï-Taï.  
Profiter des parties non cousues du corps du porte-bébé pour y insérer les lanières.

Les 2 lanières courtes vont en bas, et forment un angle de 90° avec le corps du porte bébé.

Les 2 lanières longues vont en haut, formant un angle de 120° avec le corps du porte-bébé.

Il faut placer les lanières longues de façon à ce que la partie rembourrée de ouate touche le corps du porte-bébé.

Assembler le tout avec une couture zig-zag bien accentuée, il faut que ce soit solide. Détails de la couture (ici le dessin montre une lanière longue):

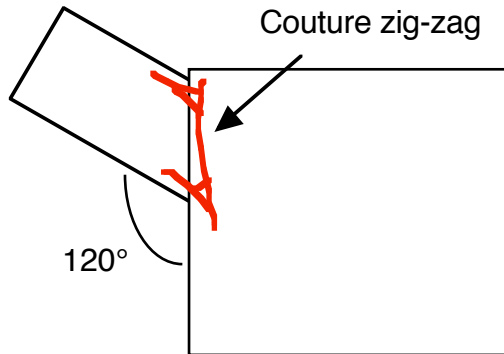

Faire de meme pour les autres lanières.

**Voilà c'est fini.**

En option (non expliqué ici) :

- Un cordon placé en bas du corps du Meï-Taï pour resserrer le bas du porte bébé, pour les bébés petits.
- Décoration du porte-bébé

Déco libre.

Pour un porte bébé réversible coudre la déco avant de replier coudre le corps du porte bébé.

- Sac de transport....

Et à la fin ça donne ça :



**A vos machines !**